

- für Sensor Ø 54 mm
- Material PA
- inkl. Montageschrauben
- Umgebungstemperatur bis 120 °C



Produktmerkmale

Typ	HH9
Art.-Nr.	9815B
Einsatzbereich	Montage von Sensoren mit Gehäuse zylindrisch glatt Ø 54 mm

Technische Daten

Loch Durchmesser	53 mm
Anzugsdrehmoment	6 Nm
Gehäusewerkstoff	Kunststoff PA
Umgebungstemperatur	-30 bis +120 °C

Maße (mm)

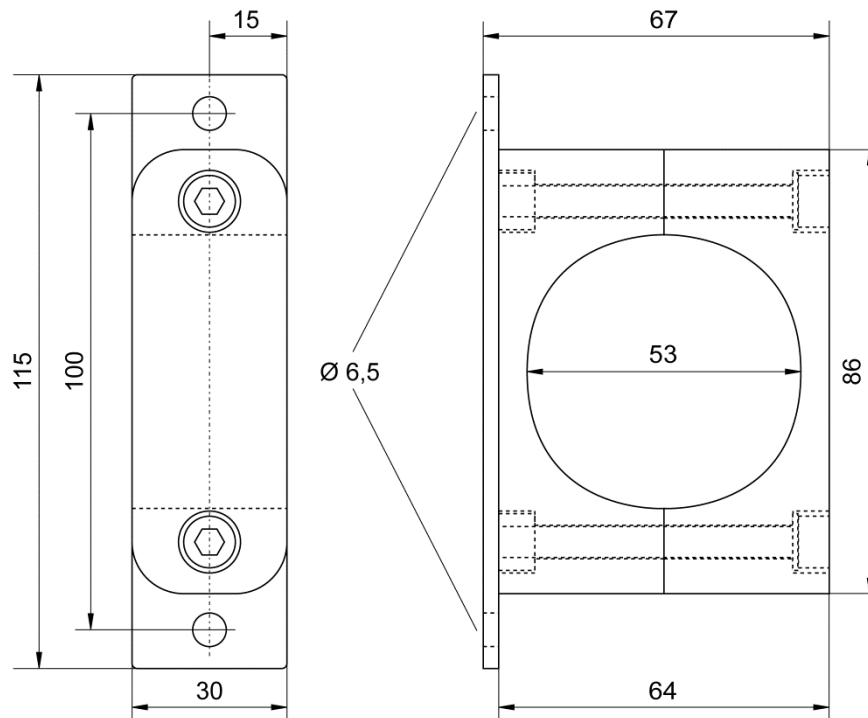

Zubehör (im Lieferumfang enthalten)

	Typ	Art.-Nr.
Befestigungsschraube Innensechskant M6 x 60, Stahl verzinkt (2 Stück)	-	-
Unterlegscheibe (2 Stück)	-	-
Montageplatte 115 x 30 mm, Stahl verzinkt	-	-

Zubehör (nicht im Lieferumfang enthalten)

	Typ	Art.-Nr.
-	-	-

Weitere Informationen

	Dokument
-	-